



HOTTE DE CUISINE

AMPOULES

AVERTISSEMENT

Afin de réduire le risque de blessure, attendre que l'ampoule halogène soit refroidie avant de la retirer.

L'éclairage de cette hotte est produit par deux ampoules halogènes homologuées UL (Type JC, 12 V, 20 W maximum, à culot G-4) (incluses).

Pour remplacer les ampoules

1. Appuyer légèrement sur le contour du couvercle de l'ampoule et tourner dans le sens contraire des aiguilles d'une montre

ATTENTION

Ne pas toucher à l'ampoule de rechange à mains nues!

Remplacer par des ampoules halogènes de type JC, 12 V, 20 W maximum, à culot G-4.

Replacer le couvercle de l'ampoule en poussant légèrement sur le rebord du couvercle et en le faisant tourner dans le sens des aiguilles d'une montre.

FONCTIONNEMENT

La hotte fonctionne à l'aide de boutons-poussoirs situés sur la face avant.

Allumer et éteindre la lumière à l'aide du bouton d'éclairage

Actionner le ventilateur à l'aide du bouton-poussoir de basse vitesse, moyenne vitesse ou haute vitesse (le voyant lumineux du bouton-poussoir s'allume).

Appuyer sur le bouton-poussoir de la vitesse en cours une autre fois pour arrêter le fonctionnement du ventilateur.

Lorsque le ventilateur est en marche, appuyer sur le bouton-poussoir de l'arrêt différé 5 minutes (le voyant lumineux du bouton-poussoir s'allume) pour planifier son arrêt automatique au bout de 5 minutes de fonctionnement.

Lorsque l'arrêt différé est activé, changer la vitesse du ventilateur annule la fonction d'arrêt différé. Pour annuler la fonction d'arrêt différé avant la fin du cycle de 5 minutes, appuyer une autre fois sur le bouton-poussoir de l'arrêt différé ou changer la vitesse du ventilateur.

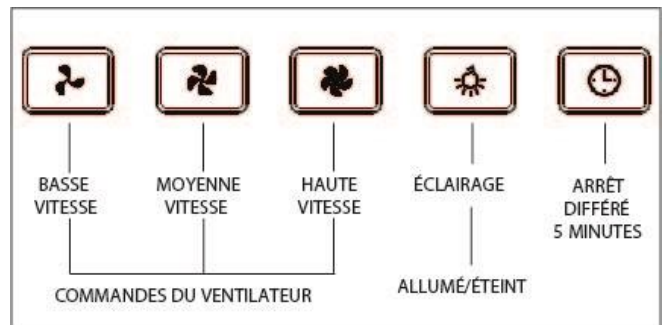
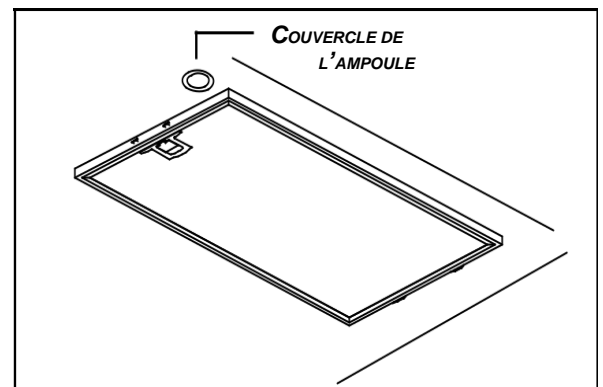

NETTOYAGE ET ENTRETIEN

Un entretien adéquat de la hotte assurera son bon fonctionnement.

FILTRES À GRAISSES

Les filtres à graisses doivent être nettoyés fréquemment. Utiliser une solution tiède de détergent à vaisselle. Ces filtres sont lavables au lave-vaisselle ou une solution d'eau tiède avec une tasse de bicarbonate de soude et laissez agir.

Nettoyer les filtres entièrement métalliques au lave-vaisselle avec un détergent sans phosphate. Une décoloration du filtre peut se produire si des détergents phosphatés sont utilisés ou selon les conditions locales de l'eau, sans toutefois affecter le rendement du filtre. Cette décoloration n'est pas couverte par la garantie. Enlever les filtres à graisses en tirant vers le bas sur la languette métallique de retenue. Le filtre se dégagera de la hotte. Incliner le filtre vers le bas et le retirer.

NETTOYAGE DE L'ACIER INOXYDABLE À FAIRE :

- *Régulièrement, nettoyer toutes les surfaces avec un chiffon propre imbibé d'eau tiède et de savon doux ou de liquide à vaisselle.*
- *Nettoyer toujours dans le sens des lignes du poli original.*
- *Rincer toujours à l'eau propre (2 ou 3 fois) après le nettoyage. Sécher complètement en essuyant.*
- *Un nettoyeur domestique conçu spécialement pour l'acier inoxydable peut aussi être utilisé.*

À NE PAS FAIRE :

- *Ne pas utiliser de laine d'acier ordinaire ni de laine d'acier inoxydable ou tout genre de grattoir pour déloger la saleté.*
- *N'utiliser aucun nettoyeur puissant ou abrasif.*
- *Ne pas laisser la saleté s'accumuler.*
- *Tout nettoyeur contenant des agents de blanchiment attaquera l'acier inoxydable.*
- *Tout produit contenant : du chlore, du fluor, de l'iode ou du brome détériorera rapidement les surfaces.*
- *Tout produit combustible utilisé pour le nettoyage comme l'acétone, l'alcool, l'éther, le benzol, etc., est hautement explosif et ne doit jamais être utilisé à proximité d'une hotte.*



ÉCHANGEUR D'AIR

FONCTIONNEMENT

Contrôle pour ventilateurs récupérateurs d'énergie

INTER.

Mode Intermittent 20 minutes basse vitesse 40 minutes en attente. Il est toujours préférable de laisser fonctionner l'appareil en mode Intermittent sauf pour les périodes d'absence prolongées.

CONT.

Mode BASSE VITESSE CONTINU.

20-40-60

Mode HAUTE VITESSE pour la durée sélectionnée. Appuyez sur le bouton "VENTILATION" pour sélectionner la durée désirée.

CHANGEMENT DE MODE

Pour alterner entre le mode CONTINU et INTERMITTENT, il suffit d'appuyer et maintenir le bouton "VENTILATION" enfoncé durant 4 secondes. En cas de panne de courant la machine revient en mode INTERMITTENT.

ABSENCE PROLONGÉE (ARRÊT COMPLET)

Pour arrêter la machine durant une longue période vous devez appuyer et maintenir le bouton "VENTILATION" enfoncé durant 10 secondes. En cas de panne de courant la machine revient en mode ABSENCE PROLONGÉE.

Pour quitter le mode vous n'avez qu'à appuyer brièvement sur le bouton "VENTILATION".

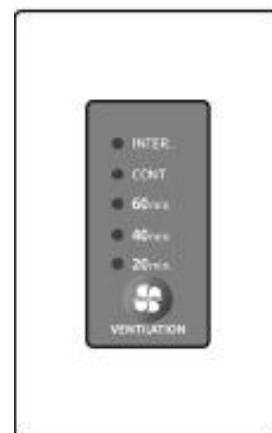

Entretien courant

Votre système est muni de 2 filtres au charbon ayant comme fonction de protéger le bloc de récupération de chaleur. Il est recommandé de remplacer ces filtres tous les 6 mois. Il est aussi très important de garder votre bloc de récupération propre. Un bloc sale aurait comme effet de diminuer le taux de récupération de la chaleur.
TOUS LES 6 MOIS : Remplacez les filtres.

TOUS LES ANS : Nettoyez le bloc récupérateur.

Le kit annuel pour votre VRE porte le numéro de produit (**ANCKITVRC**). Il contient tout ce dont vous aurez besoin pour entretenir votre appareil pendant un an.

Pour commander le kit d'entretien annuel, allez sur notre site web (**boutique.epurair.com**) ou contactez notre service à la clientèle au :

1-800-205-1108.

La livraison rapide est incluse dans le prix.

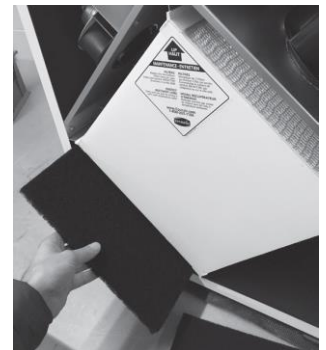

REPLACEMENT DES FILTRES

Retirez les deux filtres de l'appareil et remplacez-les par deux nouveaux filtres.

Voici le code QR pour la commande de nouveau filtre. Prendre votre appareil photo de votre téléphone et scanner le code QR, qui vous emmèneras sur la page pour commander les nouveaux filtres.



NETTOYAGE DU BLOC RÉCUPÉRATION DE CHALEUR

1. Enlevez les deux filtres comme mentionnés précédemment.
2. Retirez le bloc de son emplacement.

Il est normal que le bloc soit difficile à retirer. Tenez fermement le bloc et tirez-le vers vous.

1. Rincez le bloc à l'eau claire à température ambiante (ni froide ni chaude).

Si le bloc est gras, vous pouvez le faire tremper 1 minute dans de l'eau contenant une très petite quantité de savon à vaisselle. Laissez le bloc s'égoutter quelques minutes.

1. Réinstallez le bloc avec l'étiquette vers vous et la flèche pointant vers le haut.
2. Réinstallez les filtres.





CLIMATISEUR MURAL

P.S. IL EST RECOMMANDÉ DE FERMER L'ÉCHANGEUR D'AIR LORSQUE VOUS UTILISEZ LE CLIMATISEUR MURAL.

Remarque :

Tous les indicateurs présentés dans la figure ont pour objectif une présentation claire. Mais pendant le fonctionnement réel, seuls les signes fonctionnels relatifs sont affichés sur la fenêtre d'affichage.

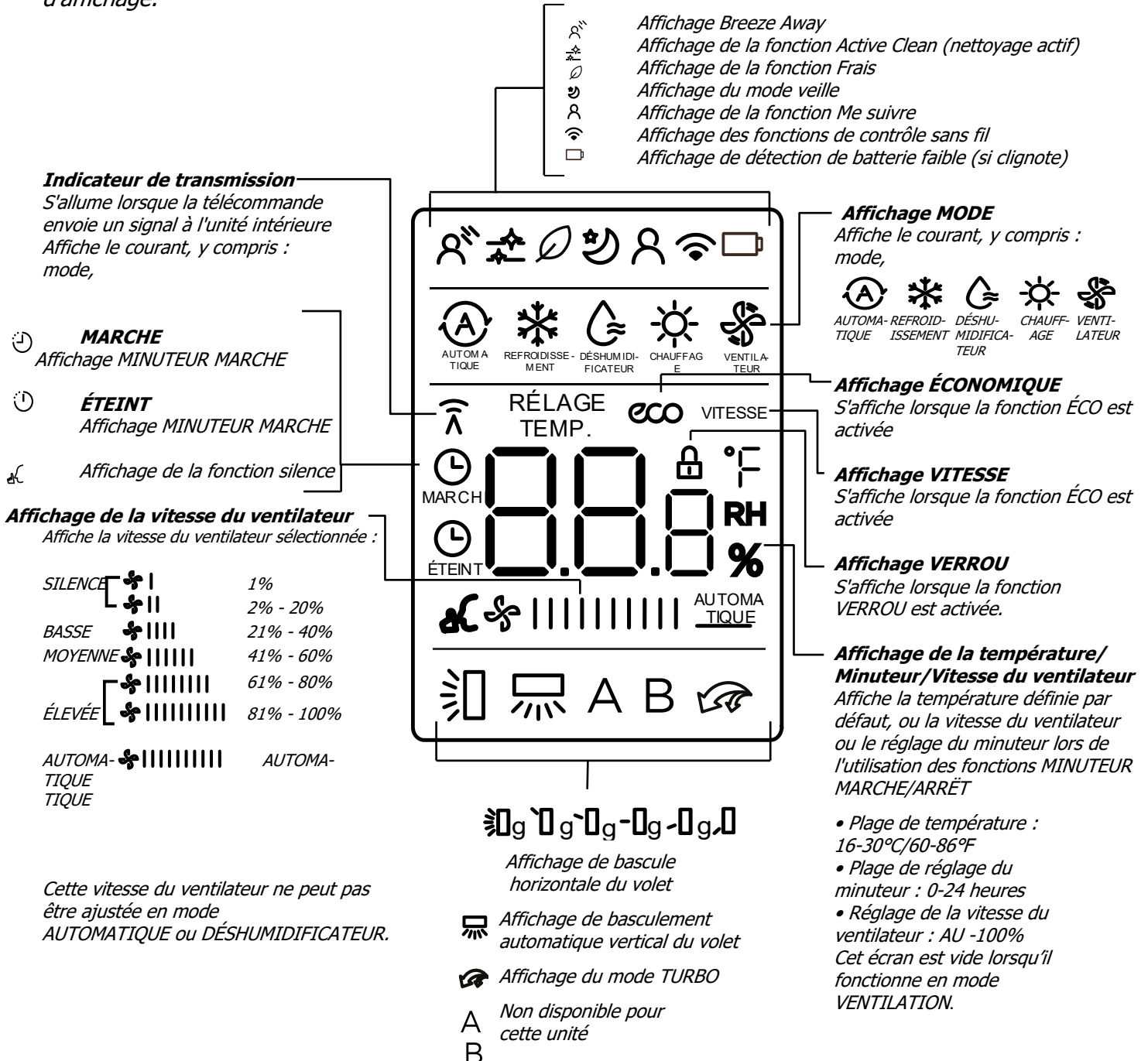

COMMENT UTILISER LES FONCTIONS DE BASE

Automatique

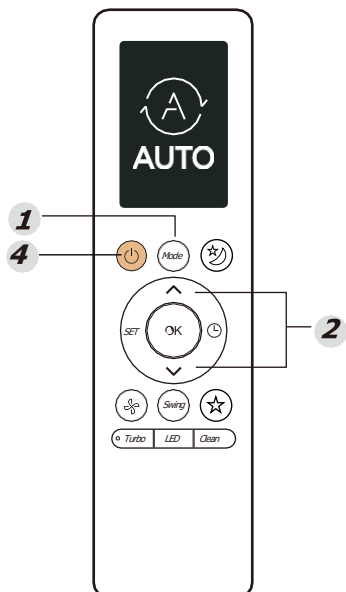

Climatisation

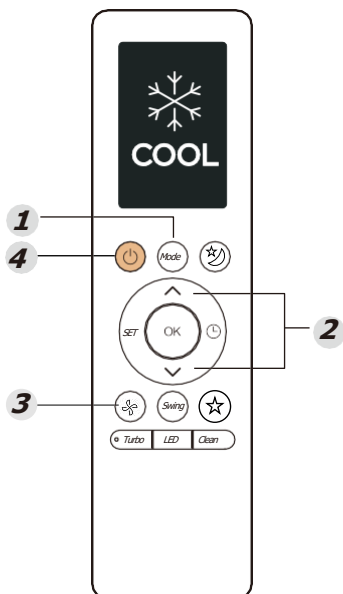

Chauffage

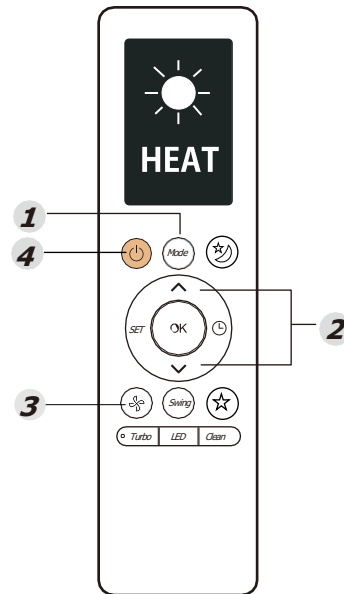

1. Appuyez sur le bouton **MODE** pour sélectionner le mode
2. Réglez la température souhaitée à l'aide de **TEMP ^** ou du bouton **TEMP v**
3. Appuyez sur le bouton **FAN** pour sélectionner la vitesse du ventilateur : **AUTO, FAIBLE, MOYENNE** ou **HAUTE**.
4. Appuyez sur le bouton **ON/OFF** pour démarrer l'unité.
REMARQUE : La FAN SPEED n'est pas réglable en mod AUTO

RÉGLAGE DE TEMPÉRATURE

La plage de température de fonctionnement des unités est de 17-30 °C (62-86 °F) 20-28 °C.

Vous pouvez augmenter ou diminuer la température définie par incréments de 1°C (1°F)

NETTOYAGE DE VOTRE FILTRE À AIR

Si votre thermopompe est encombrée, cela peut en réduire l'efficacité, mais présenter un risque pour votre santé. N'oubliez pas de nettoyer le filtre une fois toutes les semaines.

1. Soulevez le panneau avant de l'unité intérieure.
2. Saisissez la languette de l'extrémité du filtre, poussez-la légèrement vers le haut, puis tirez-la légèrement vers vous.
3. Tirez maintenant vers le bas pour extraire le filtre.

4. Si votre filtre est muni d'un petit filtre rafraîchisseur d'air, détachez-le du grand filtra. Nettoyez ce filtre rafraîchisseur d'air avec un aspirateur à main.
5. Nettoyez le grand filtre à air avec de l'eau chaude savonneuse. N'utilisez que du détergent doux.
6. Rincez le filtre à l'eau fraîche, puis secouez-le pour éliminer l'excès d'eau.
7. Séchez-le dans un endroit sec et frais, évitez de l'exposer directement au soleil.
8. Une fois qu'il est sec, rattachez le filtre rafraîchisseur d'air au filtre plus grand, puis faites glisser l'ensemble en place, dans l'unité intérieure.

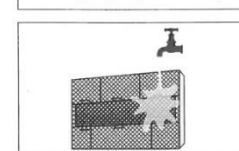
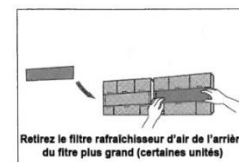
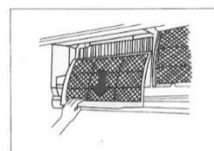
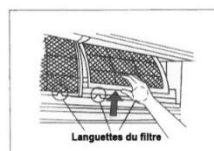

MISE EN GARDE

Ne touchez pas le filtre (plasma) rafraîchisseur d'air pendant au moins 10 minutes après avoir éteint l'appareil.

PLINTHES DE CHAUFFAGE

Chaque pièce a son chauffage, ces plinthes de chauffage sont contrôlées par un thermostat. Il permet de contrôler la température ambiante.

THERMOSTAT

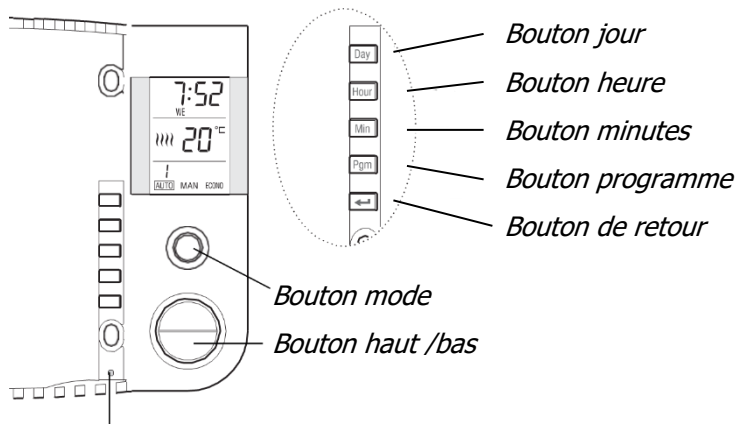

Réinitialiser l'ouverture

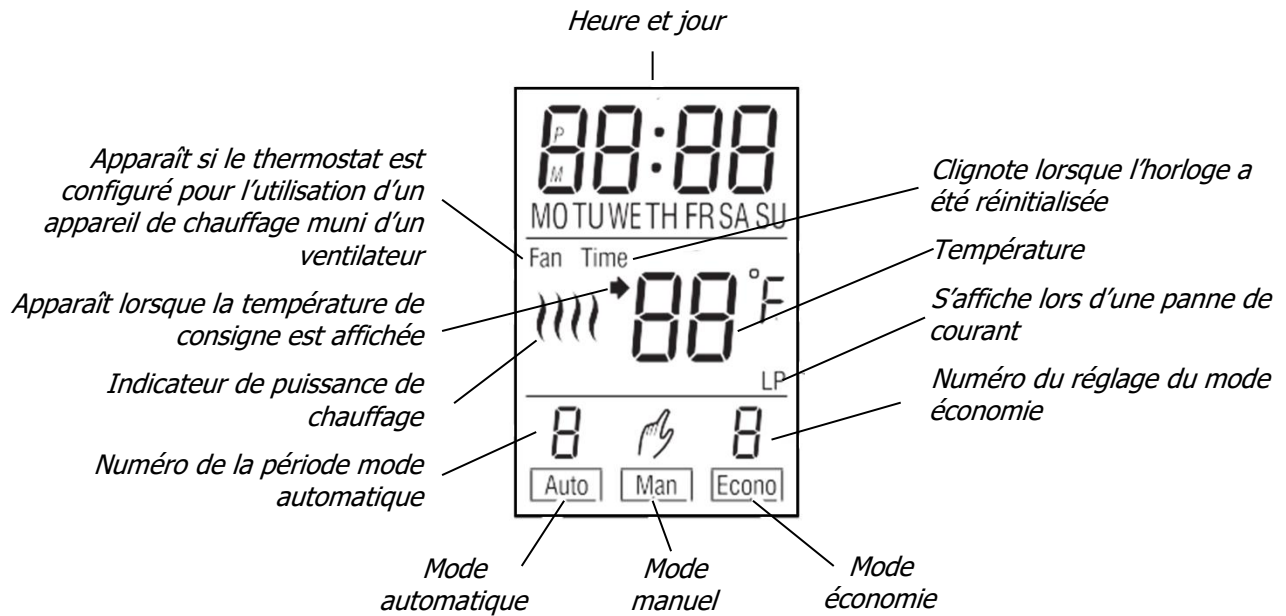

Note importante :

Lors des périodes chaudes à l'extérieur où l'utilisation de votre air climatisé est nécessaire, assurez-vous de baisser vos thermostats à une basse température afin qu'ils ne fonctionnent pas en même temps que votre air climatiser.

Modes de fonctionnement

Le thermostat a trois modes de fonctionnement :

Pour changer l'affichage de la température entre °C et °F :

Ouvrez la porte du thermostat.

Appuyez et maintenez enfoncé le bouton « Jour ».

Insérez un objet pointu (par exemple, un trombone) dans l'ouverture de réinitialisation. Retirez-le lorsque l'écran du thermostat devient vide.

Attendez une seconde et relâchez le bouton « Jour ».

Le thermostat affiche normalement la température ambiante (mesurée).

Pour visualiser la température réglée (point de consigne), appuyez sur la touche En haut ou Vers le bas (appuyer une fois).

Pour modifier le point de consigne, appuyez sur la touche En haut ou Vers le bas jusqu'à ce que le point de consigne souhaité s'affiche.

L'écran est rétroéclairé pendant 10 secondes lorsqu'un bouton est enfoncé.

Réglage de l'horloge et du jour

L'horloge doit être réglée lorsque Temps clignote sur l'écran.

- Ouvrez la porte du thermostat.
- Appuyez sur le bouton pour régler le jour.
- Utilisez l'Heure et Min boutons pour régler l'horloge.
- Appuyez sur le bouton « retour » pour quitter.

Mode automatique

Pour utiliser le mode automatique, appuyez sur le bouton Mode jusqu'à ce que « Auto » soit sélectionné (encadré) à l'écran. Le numéro de la période actuelle apparaîtra.

Dans ce mode, le thermostat ajuste automatiquement sa consigne de température en fonction de la période de la journée (réveil, départ au travail, retour à la maison et sommeil).

Vous pouvez programmer jusqu'à 4 périodes par jour. Vous pouvez définir 2 programmes différents : un pour les jours de la semaine (du lundi au vendredi) et un autre pour le week-end (samedi et dimanche).

Le thermostat est préprogrammé avec l'horaire suivant :

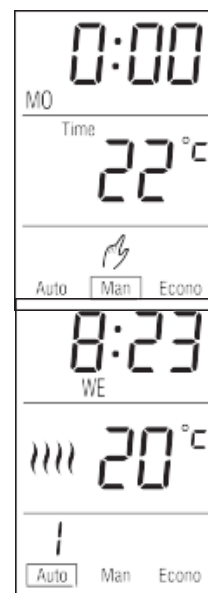

Période		Lundi à vendredi		Samedi dimanche	
		Heure de début	Température	Heure de début	Température
1	Se réveiller	6:00	21°C (70°F)	6:00	21°C (70°F)
2	Partir	8h00	16°C (62°F)	--	--
3	Revenir	18:00	21°C (70°F)	--	--
4	Dormir	22:00	16°C (62°F)	22:00	16°C (62°F)

Pour annuler temporairement le point de consigne actuel, réglez la température souhaitée à l'aide du bouton en haut ou Vers le bas. La nouvelle consigne sera utilisée jusqu'au début de la période suivante.

Pour modifier l'horaire :

Appuyez sur le bouton Mode jusqu'à ce que « Auto » soit sélectionné. Presse « PGM ».

Chaque fois que vous appuyez sur le bouton « PGM », le thermostat affiche une des périodes du planning dans l'ordre suivant (de gauche à droite) :

Jours de la semaine					Fin de semaine			
LU MAR MER JEU VEN					SA SI			
1	2	3	4		1	2	3	4

Réglez l'heure de début de la période affichée à l'aide des boutons « Heure et Minute ».

REMARQUE: Pour désactiver la période, appuyez sur le bouton « Mode ». Au lieu d'afficher l'heure de début de la période, le thermostat affichera --:--. Pendant le fonctionnement, le thermostat sautera cette période.

Réglez la température de la période à l'aide des En haut ou Vers le bas bouton. Répétez les étapes 2 à 4 pour les périodes restantes.

Appuyez sur le bouton pour remettre le thermostat en fonctionnement normal.



Mode manuel

Pour utiliser ce mode, appuyez sur le bouton Mode jusqu'à ce « Man » est sélectionné (encadré) à l'écran. Réglez la température souhaitée à l'aide des En haut ou Vers le bas bouton.

Dans ce mode, toute modification de la consigne de température doit être effectuée manuellement.

Mode économique

Pour utiliser le mode économie, appuyez sur le bouton Mode jusqu'à ce que « Econo » est sélectionné (encadré) à l'écran. Ce mode est idéal pour les résidences de week-end car il peut être utilisé comme suit : La température est maintenue à un niveau économique pendant la majeure partie de votre absence et est portée à un niveau confortable à votre heure d'arrivée habituelle. Si vous ne vous présentez pas, la température revient au niveau économique jusqu'au week-end prochain.



NETTOYAGE DES FENÊTRES



Placer vos doigts de chaque côté au-dessus de la fenêtre du bas.



Déplacer les deux clenches vers l'intérieur

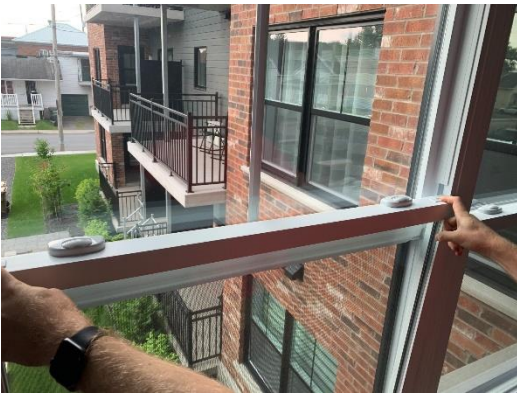

En maintenant les deux clenches vers l'intérieur, faites basculer la fenêtre vers vous.



Appuyer la fenêtre sur le dossier d'une chaise ou autre.

P.S. ne jamais abaisser la fenêtre plus de 90 degrés, car les pentures pourraient se briser.

ÉCLAIRAGE

AVERTISSEMENT

Toujours vérifier que le diffuseur de lumière et l'ampoule soient froides avant.

Changer l'ampoule du ventilateur



1. Retirez le diffuseur de lumière en le tournant.
2. Changez l'ampoule
3. Réinstallez le diffuseur de lumière

DÉMÉNAGEMENT ET LIVRAISON

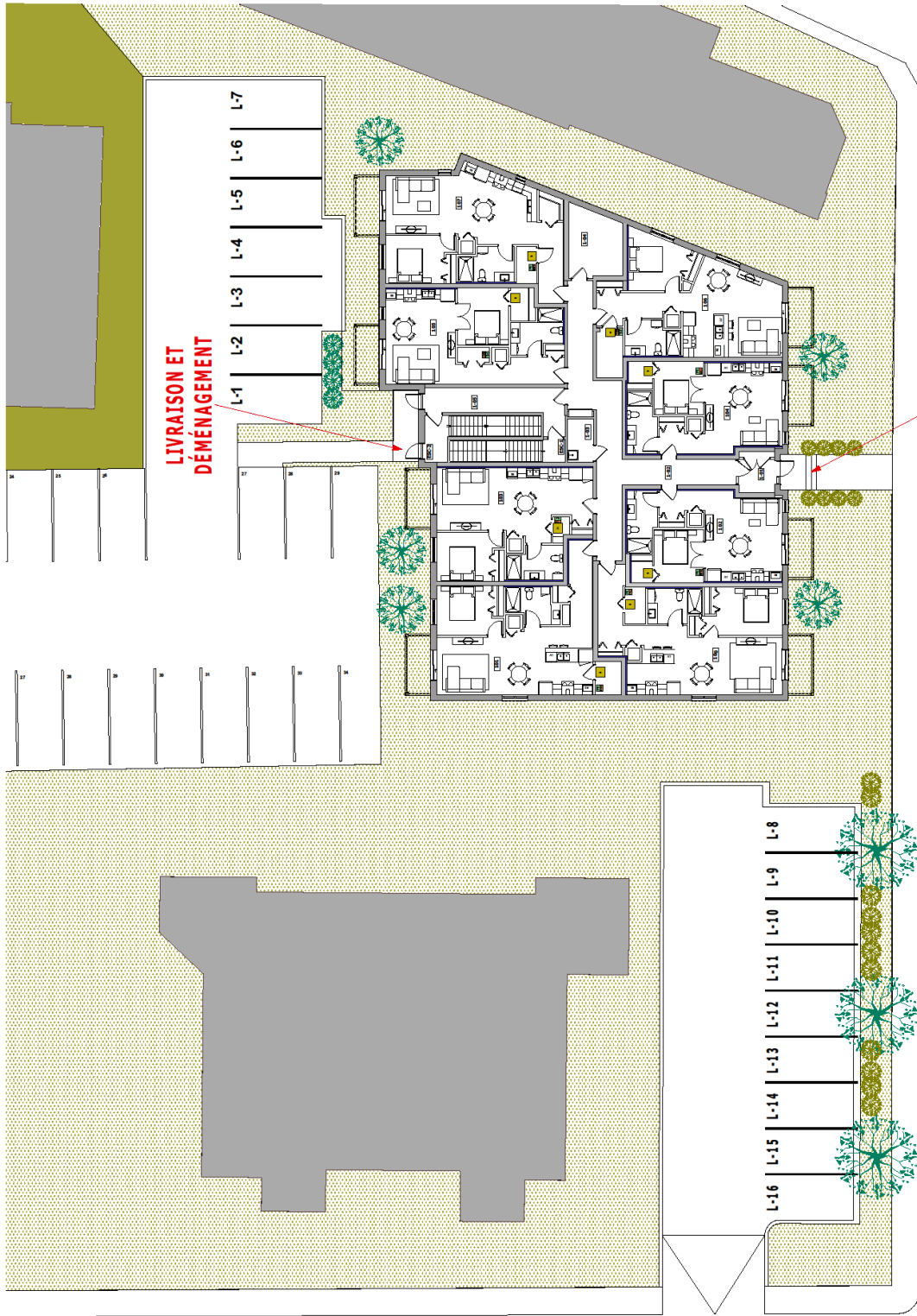

**LIVRAISON ET
DÉMÉNAGEMENT**

**INTERDICTION
DE DÉMÉNAGER OU
TOUTE LIVRAISON**

rue Perreault

rue de Bigarré

**Pour toutes livraisons ou déménagements,
veuillez utiliser la porte prévue à cette fin.**